

## Technische Daten

	Filterklasse	30 dB(A)	35 dB(A)	Boost
Maximale Kapazität <sup>A</sup>	ePM <sub>10</sub> 50%	222 m <sup>3</sup> /h	288 m <sup>3</sup> /h	315 m <sup>3</sup> /h
	ePM <sub>1</sub> 55%	220 m <sup>3</sup> /h	284 m <sup>3</sup> /h	310 m <sup>3</sup> /h
Wurfweite (0,2 m/s) <sup>B</sup>	ePM <sub>10</sub> 50%	4,5 m	6,3 m	7 m
	ePM <sub>1</sub> 55%	4,5 m	6,3 m	7 m
Betriebsbereich (Max. Kapazität), Außentemperatur		-15 °C – 40 °C		
Außenluftfilter		ePM <sub>10</sub> 50%, ePM <sub>1</sub> 55% or ePM <sub>1</sub> 80%		
Abluftfilter		ePM <sub>10</sub> 50%		
Dimensionen (BxHxD)		2055 x 358 x 1100 mm		
Gewicht: Standardgerät komplett		235 kg		
Gewicht: Gehäuse		175 kg		
Gewicht: Gehäusedeckel		55 kg		
Farbe: Gehäuse / Paneel und Gehäusedeckel		RAL 9005 (Tiefschwarz) / RAL 9010 (Reinweiß)		
Gegenstromwärmetauscher		Aluminium		
Energieklasse gem. EU-Verordnung nr. 1254/2014		SEC Klasse A		
Dichtheitsklasse (Luftleckage) gem. EN 1886 / EN 13141-7		Klasse L2 / A1		
Dichtheitsklasse Verschlussklappen gem. EN 1751		Klasse 3		
Schutzklasse		IP-10		
Kanalanschluss		Ø200 mm		
Kondensatpumpe: Kapazität / Hubhöhe bei 5 l/h		10 l/h / 6 m		
Kondensatablaufschauch: Durchmesser innen/außen		Ø6 mm / Ø9 mm		
Versorgungsspannung		220-240V/50Hz, ~1N+PE		
Max. Leistung; nominelle Leistungsaufnahme bei 30 dB(A) / 35 dB(A) / Boost <sup>A</sup> (Wärmepumpe inklusiv)		2560 W; 406 / 570 / 802		
Max. Strom; nomineller Strom bei 30 dB(A) / 35 dB(A) / Boost <sup>A</sup> (Wärmepumpe inklusiv)		11,2 A; 1,79 / 2,51 / 3,53		
Leistungsfaktor (Wärmepumpe inklusiv)		0,92		
Max. Sicherung		16 A, 1 Phase, Typ C		
Leckstrom AC / DC		6 mA / 0,04 mA		
Empfohlenes Fehlerstromrelais		Typ B		

<sup>A</sup> Alle Messungen wurden im Normalbetrieb in einer Standardeinbausituation in einem Testraum mit den Dimensionen 8,0 m x 10,0 m x 2,5 m und einer Raumdämpfung von 8 dB(A) durchgeführt.

<sup>B</sup> Gemessen mit 3-5 °C unterkühlter Zuluft in einem Testraum mit den Dimensionen 8,0 m x 10,0 m x 2,5 m.

# Elektrische Heizregister

	Heizregister 1	Heizregister 2
Wärmeleistung	1150 W	1150 W
Nomineller Strom	5 A	5 A
Thermosicherung, manuelle Rückstellung	100°C	100°C

# Wärmepumpe

Nomineller Kühlleistung <sup>C</sup>	2000 W
Nomineller Wärmeleistung <sup>C</sup>	2300 W
Material Rohre/Lamellen	Kupfer/Aluminium
COP (Heizung) Lüftung	5.7 – 7.4
COP (Heizung) Umluft	3.6
EER (Kühlung) Lüftung	2.3 – 3.8
Kühlmittel / GWP	R290 / 3
Füllmenge	330 g

<sup>C</sup> gem. DS/EN 308 und DS/EN 14825.

## Kapazität bei 30 dB(A) Schalldruckpegel<sup>A</sup>

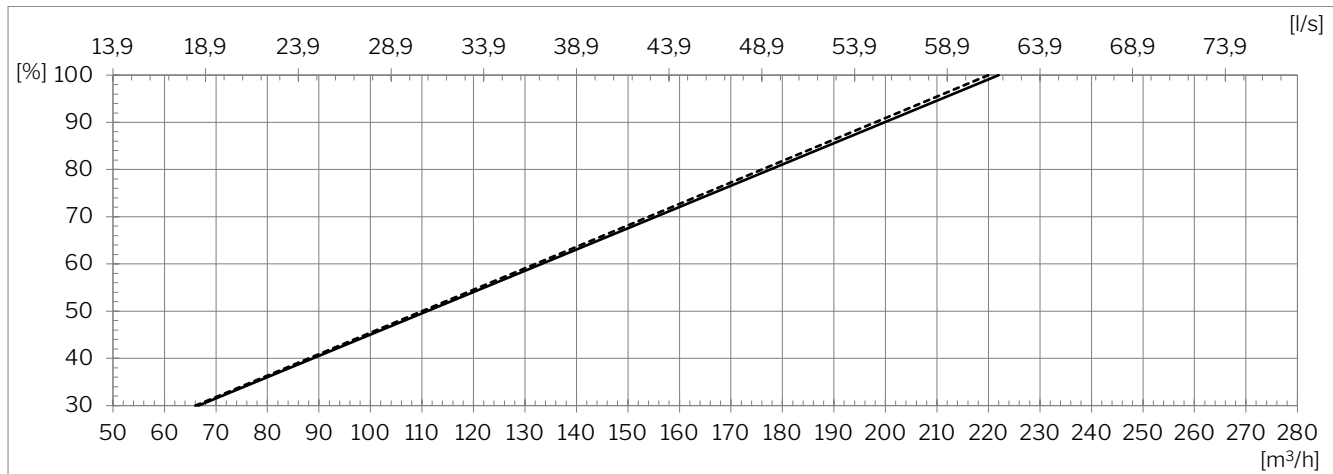

— Zuluftfilter ePM<sub>10</sub> 50% + Abluftfilter ePM<sub>10</sub> 50%

--- Zuluftfilter ePM<sub>1</sub> 55% + Abluftfilter ePM<sub>10</sub> 50%

## Kapazität bei 35 dB(A) Schalldruckpegel<sup>A</sup>

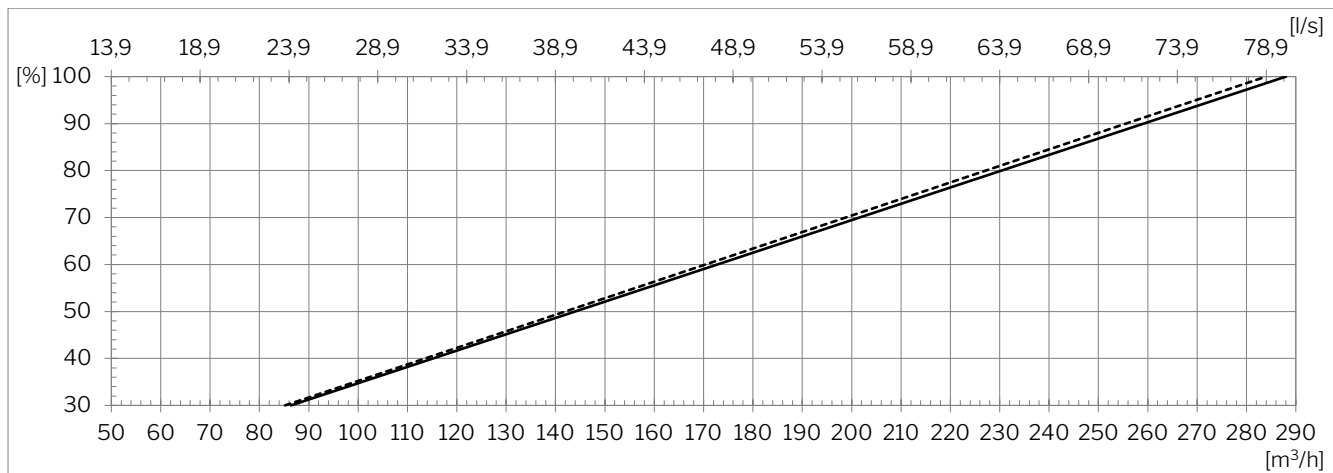

— Zuluftfilter ePM<sub>10</sub> 50% + Abluftfilter ePM<sub>10</sub> 50%

--- Zuluftfilter ePM<sub>1</sub> 55% + Abluftfilter ePM<sub>10</sub> 50%

## SFP mit Zuluftfilter ePM<sub>10</sub> 50% + Abluftfilter ePM<sub>10</sub> 50%

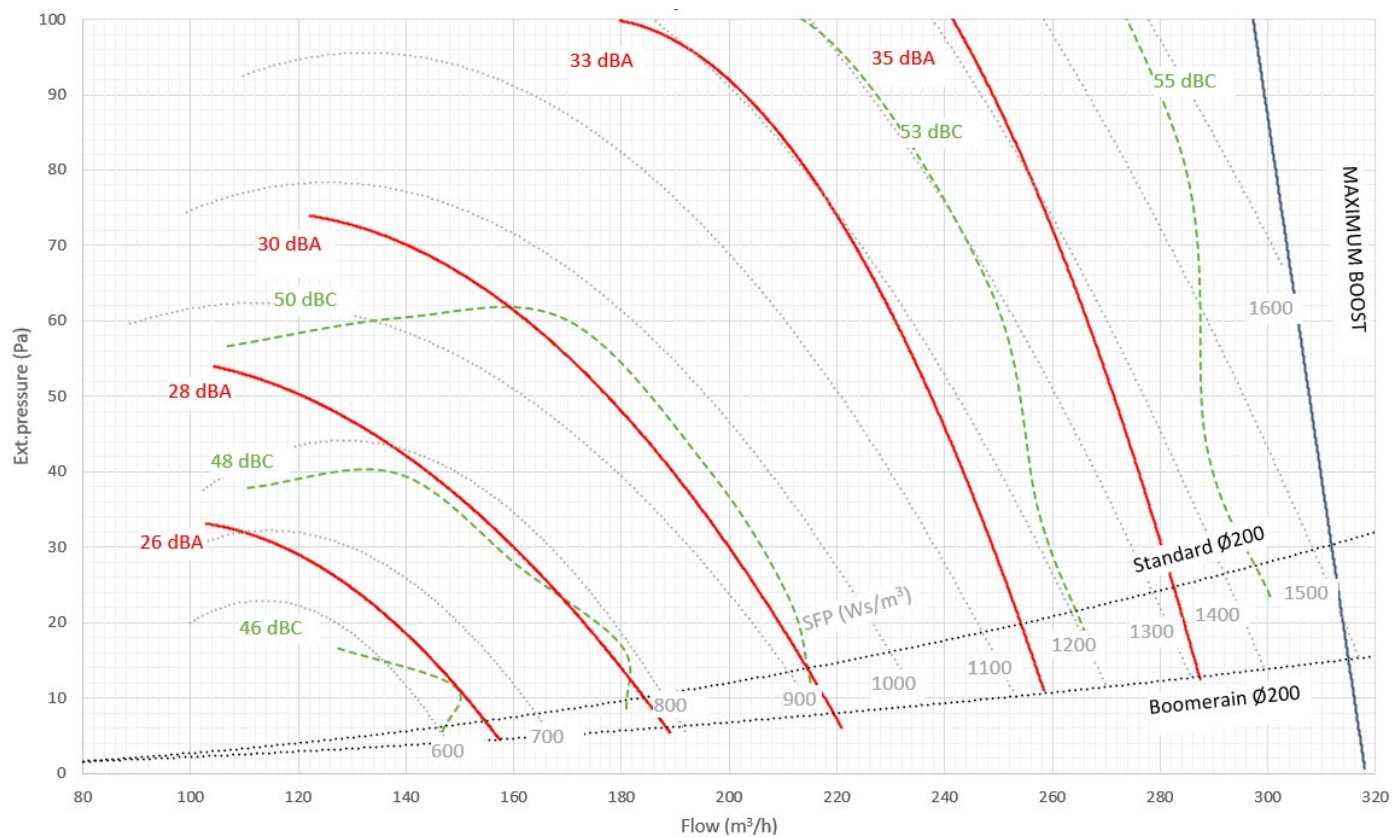

## SFP mit Zuluftfilter ePM<sub>1</sub> 55% + Abluftfilter ePM<sub>10</sub> 50%

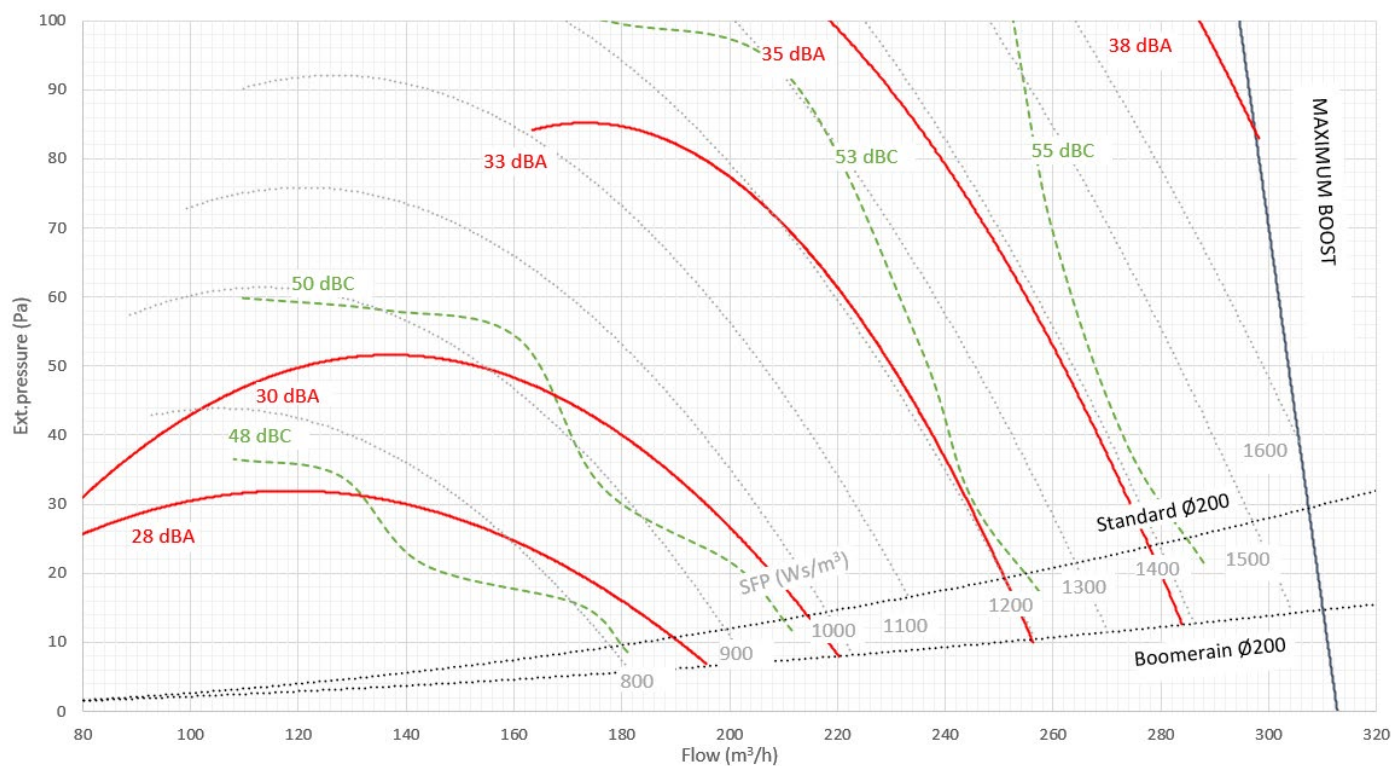

## Schalldruckpegel $L_{P(A)}$ gem. Airmaster Referenzsituation<sup>D</sup>

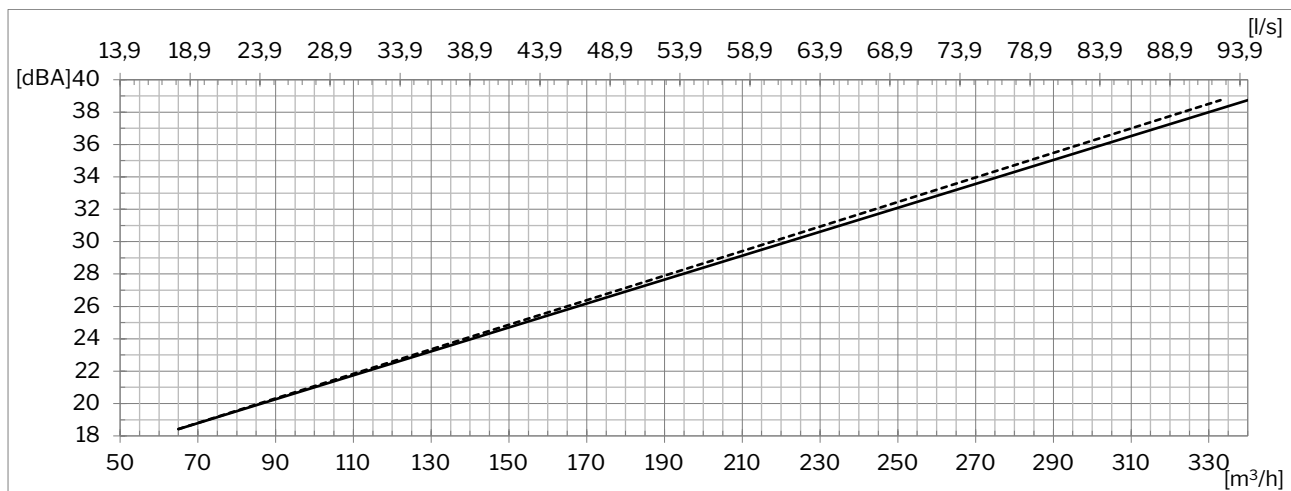

— Zuluftfilter ePM<sub>10</sub> 50% + Abluftfilter ePM<sub>10</sub> 50%

--- Zuluftfilter ePM<sub>1</sub> 55% + Abluftfilter ePM<sub>10</sub> 50%

## Temperatureffizienz gem. EN 308

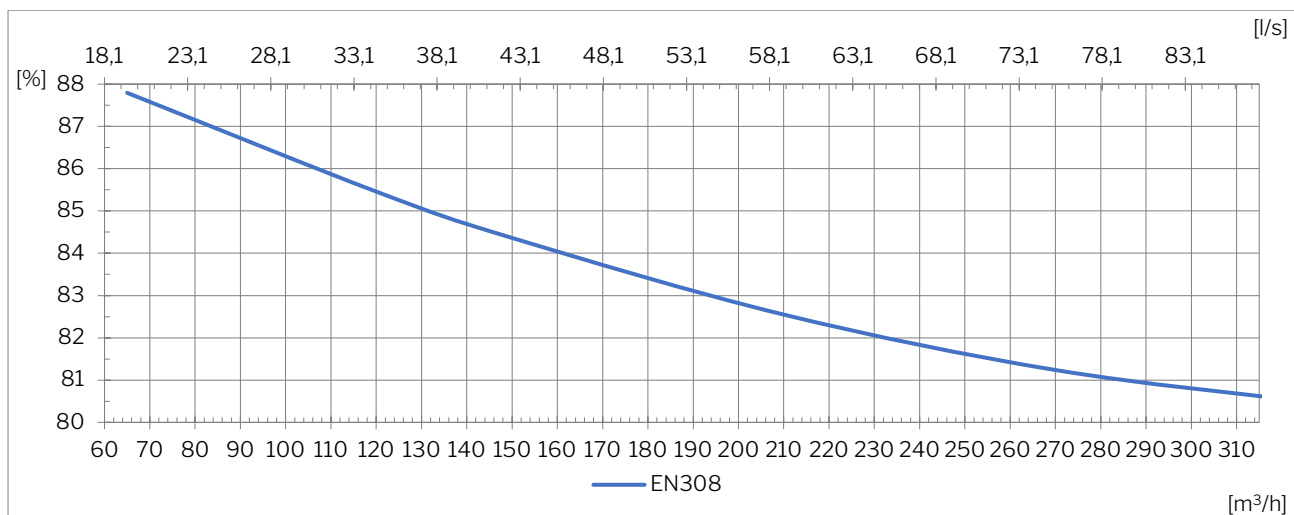

<sup>D</sup> Der Schalldruckpegel wurde in einer Höhe von 1,2 m über dem Boden und einem waagerechten Abstand von 1 m vom Gerät gemessen.

# Leistungsaufnahme

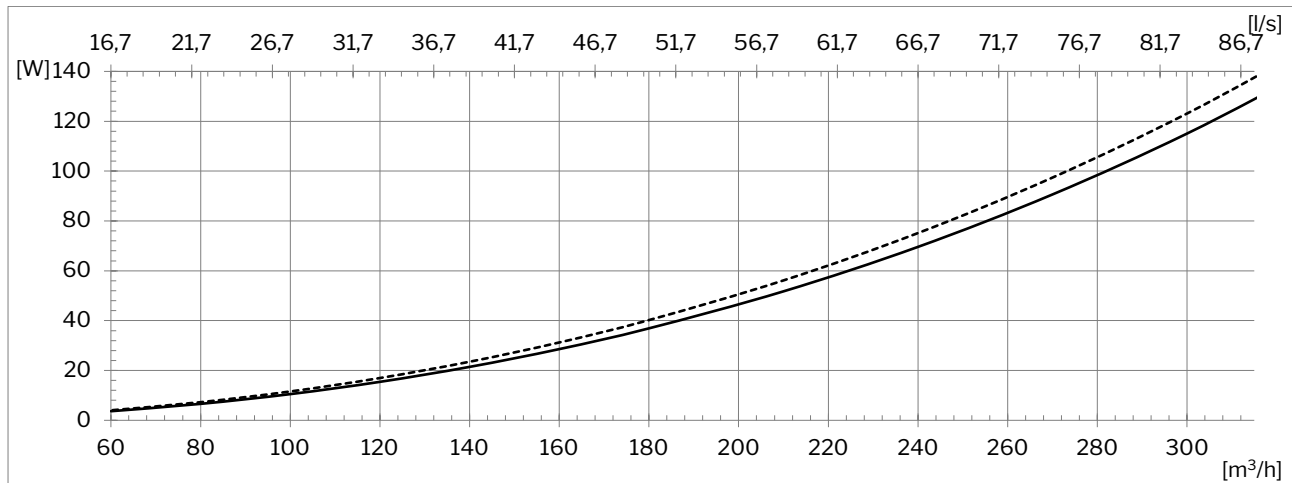

— Zuluftfilter ePM<sub>10</sub> 50% + Abluftfilter ePM<sub>10</sub> 50%

--- Zuluftfilter ePM<sub>1</sub> 55% + Abluftfilter ePM<sub>10</sub> 50%

# SFP<sup>E</sup>

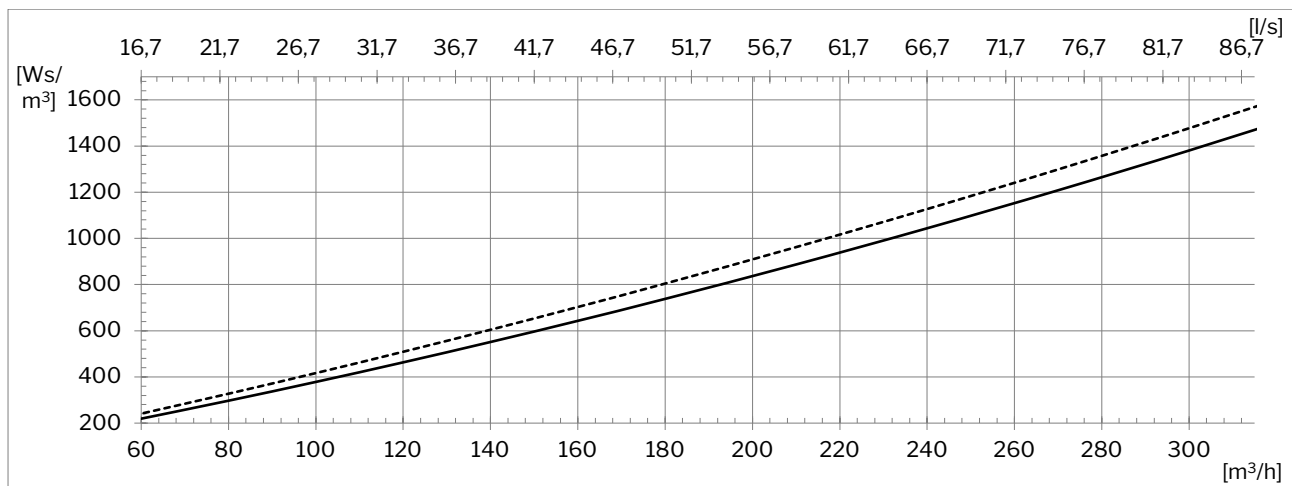

— Zuluftfilter ePM<sub>10</sub> 50% + Abluftfilter ePM<sub>10</sub> 50%

--- Zuluftfilter ePM<sub>1</sub> 55% + Abluftfilter ePM<sub>10</sub> 50%

<sup>E</sup> Bei der SFP-Berechnung wurde die Leistungsaufnahme für den Betrieb der Ventilatoren, nicht aber für die Steuerung, die Bedienung usw., angewandt.

# Wurfweite bei 0,2 m/s

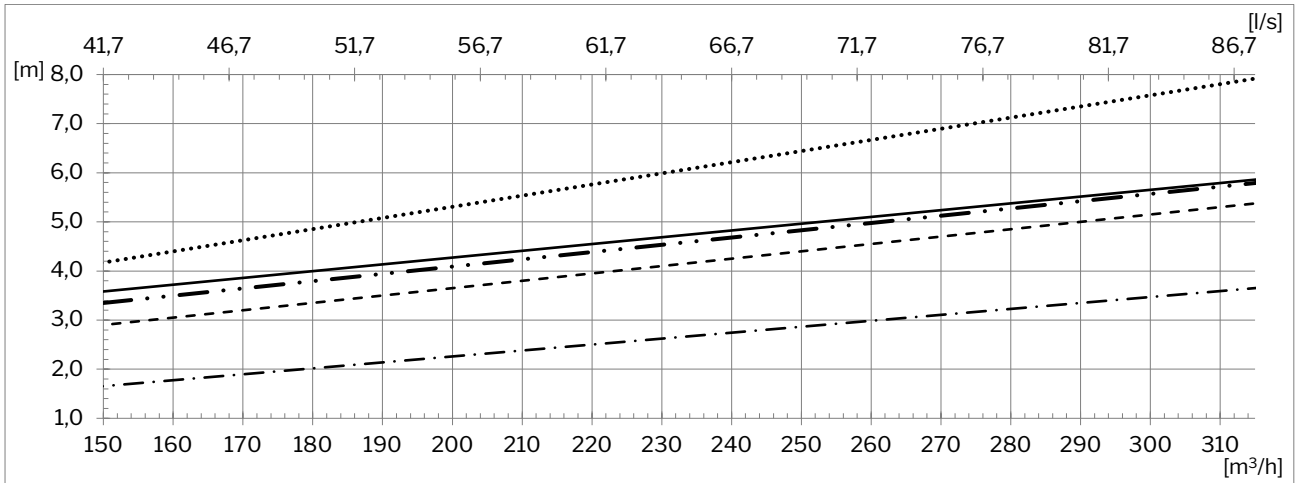

- ..... Reduziert. Lamellen auf 0°
- Lamellen auf 0°
- - - - - Lamellen auf 45°
- . . . . Lamellen auf 60°
- - - - - Asymmetrisch. Lamellen auf -45°/60°

# Versionsübersicht

## Fortluft und außenluft:

**H:** horizontal

 Außenluft

 Fortluft

HH



## Zuluft und Abluft:

**B:** bottom (Unten)

 Zuluft

 Abluft

BB





## Standard und Option

Gegenstromwärmetauscher (Aluminium)	✓	Zulufffilter ePM <sub>10</sub> 50%	opt.
Motorisierte Bypassklappe	✓	Zulufffilter ePM <sub>1</sub> 55%	opt.
Motorisierte Zuluftklappe	✓	Zulufffilter ePM <sub>1</sub> 80%	si
Motorisierte Abluftklappe	✓	Ablufffilter ePM <sub>10</sub> 50%	✓
Elektrisches Heizregister	✓	Leuchtdiode (Indikation Betriebszustand)	✓
Kondensatpumpe	✓	Wand-/Deckenhalter	✓
Elektronischer Feuchtesensor (eingebaut)	✓	Externes Anschlussmodul	opt.
PIR/Bewegungssensor (wandmontiert)	opt.	Airmaster Airlinq® Online	opt.
PIR/Bewegungssensor (eingebaut)	opt.	Airlinq® Online API	opt.
CO <sub>2</sub> Sensor (wandmontiert)	opt.	Bluetooth App	✓
CO <sub>2</sub> Sensor (eingebaut)	✓		
TVOC Sensor (eingebaut)	opt.		

✓: standard   opt.: option   si: spezialware

# Prinzipdiagramm

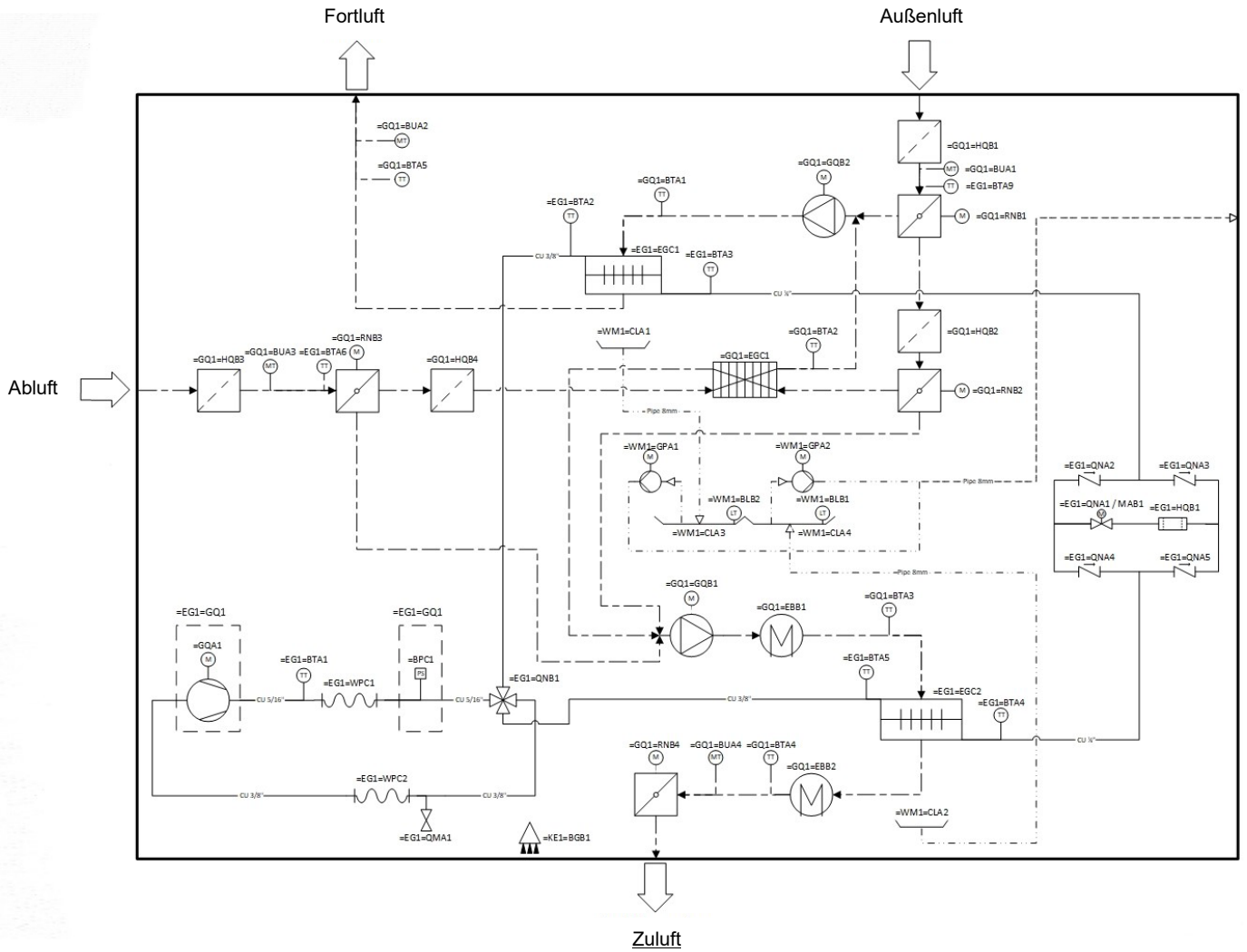

## Komponenten:

=EG1 Heat pump system  
 =EG1=GQ1 Compressor system  
 =GQ1 Ventilation system  
 =WM1 Condensate system

=BGB PIR  
 =BLB Level sensor  
 =BPA Pressure transmitter  
 =BPC Pressure switch  
 =BTA Temperature sensor  
 =BUA Humidity/CO<sub>2</sub> sensor

=CLA Condensate tray  
 =EBB Heating surface  
 =EGC Heat exchanger  
 =GPA Condensate pump  
 =GQA Compressor  
 =GQB Fan

=HQB Filter  
 =QMA Filling valve  
 =QNA Valve  
 =QNB 4-way valve  
 =RNB Damper  
 =WPC Flexible connection