



## Datenblatt AM 150 / CC 150

Technische Daten	Filterklasse	30 dB(A)	35 dB(A)	Boost
Maximale Kapazität <sup>1</sup>	ePM <sub>10</sub> 50%	115 m <sup>3</sup> /h	147 m <sup>3</sup> /h	216 m <sup>3</sup> /h
	ePM <sub>1</sub> 55%	90 m <sup>3</sup> /h	126 m <sup>3</sup> /h	197 m <sup>3</sup> /h
	ePM <sub>1</sub> 80%	85 m <sup>3</sup> /h	115 m <sup>3</sup> /h	180 m <sup>3</sup> /h
Wurfweite (0,2 m/s) <sup>2</sup>	ePM <sub>10</sub> 50%	2,6 m	3,4 m	4,6 m
	ePM <sub>1</sub> 55%	2,1 m	2,8 m	4,2 m
	ePM <sub>1</sub> 80%	1,9 m	2,6 m	3,8 m
Außenluftfilter	ePM <sub>10</sub> 50%, ePM <sub>1</sub> 55% oder ePM <sub>1</sub> 80%			
Abluftfilter	ePM <sub>10</sub> 50%			
Dimensionen (BxHxD)	1170 x 261 x 862 mm			
Gewicht, Standardgerät komplett (AM 150 + CC 150)	82 kg (53 kg + 29 kg)			
Gewicht, Gehäuse (AM 150 + CC 150)	60 kg (40 kg + 20 Kg)			
Gewicht, Gehäusedeckel (AM 150 + CC 150)	22 kg (13 kg + 9 kg)			
Farbe Gehäuse	RAL 9010 (weiss)			
Gegenstromwärmetauscher	PET (Polyethylenterephthalat)			
Energieklasse gem. EU-Verordnung nr. 1254	SEC-Klasse A			
Dichtheitsklasse (Luftleckage) gem. EN1886/EN13141-7	Klasse L1 / Klasse A1			
Dichtheitsklasse Verschlussklappen gem. EN1751	Klasse 3			
Schutzklasse	IP-10			
Kanalanschluss	Ø125 mm			
Kondensatpumpe (Kapazität/Hubhöhe bei 5 l/h)	10 l/h / 6 m			
Kondensatablaufschauch, Durchmesser innen/außen	Ø4 mm / Ø6 mm			
Versorgungsspannung	220-240V/50Hz, ~1N+PE			
Max. ; nominelle Leistungsaufnahme bei 30 dB(A) / 35 dB(A) / Boost <sup>1</sup>	185 W ; 28 W / 48 W / 92 W			
Max. ; nomineller Strom bei 30 dB(A) / 35 dB(A) / Boost <sup>1</sup>	1,35 A ; 0,25 A / 0,38 A / 0,69 A			
Leistungsfaktor	0,59			
Max. Sicherung	13 A (1 Phase, Typ B). Bei Verwendung des CC-Moduls handelt es sich um Typ C			
Leckstrom AC (AM; CC) / DC	≤ 0,52 mA ; ≤ 1,5 mA / ≤ 0,0007 mA			
Empfohlenes Fehlerstromrelais	Typ B			

### AM 150 + CC 150 Kühlmodul

Energieklasse gem. EU-Verordnung nr. 626/2011	SEC-Klasse A+++	
Nominelle ; min. Kühlleistung <sup>4</sup>	700 W ; 146 W	
Nomineller EER	4,3	
Max. ; nominelle Leistungsaufnahme	249 W ; 162 W	
Max. ; nomineller Strom	1,84 A ; 1,1 A	
Min. Luftmenge bei Aktivierung des Kühlmoduls	50 m <sup>3</sup> /h	
Kühlmittel ; Füllmenge ; GWP	R134a ; 180g ; 1430	

### Elektrische Heizregister

Wärmeleistung	500 W	1000 W <sup>3</sup>
Nomineller Strom	2,17 A	4,35 A
Thermosicherung, manuelle Rückstellung	100 °C	100 °C

<sup>1</sup> Alle Messungen wurden im Normalbetrieb in einer Standardeinbausituation bei Filterklasse, Zuluft / Abluft: ePM<sub>10</sub> 50% / ePM<sub>10</sub> 50%, mit von Airmaster empfohlenen Wandgittern, in einem Testraum mit den Dimensionen 8,0 m x 10,0 m x 2,5 m und einer Raumdämpfung von 7,5 dB durchgeführt. Bei kleineren Räumen, z.B. 4,0 m x 4,0 m x 2,5 m, erhöht sich der Pegel um 2 dB.

<sup>2</sup> Gemessen mit 2 °C unterkühlter Zuluft bei Standardeinstellung des Zuluftdiffusors. Die Einstellung kann angepasst werden, siehe Seite 6.

<sup>3</sup> Spezialware.

<sup>4</sup> Gem. EN 308, EN 14511 und EN 14825 bei 147 m<sup>3</sup>/h ; 50 m<sup>3</sup>/h.

## Kapazität<sup>5</sup> mit ePM<sub>10</sub> 50% / ePM<sub>10</sub> 50% Filtern

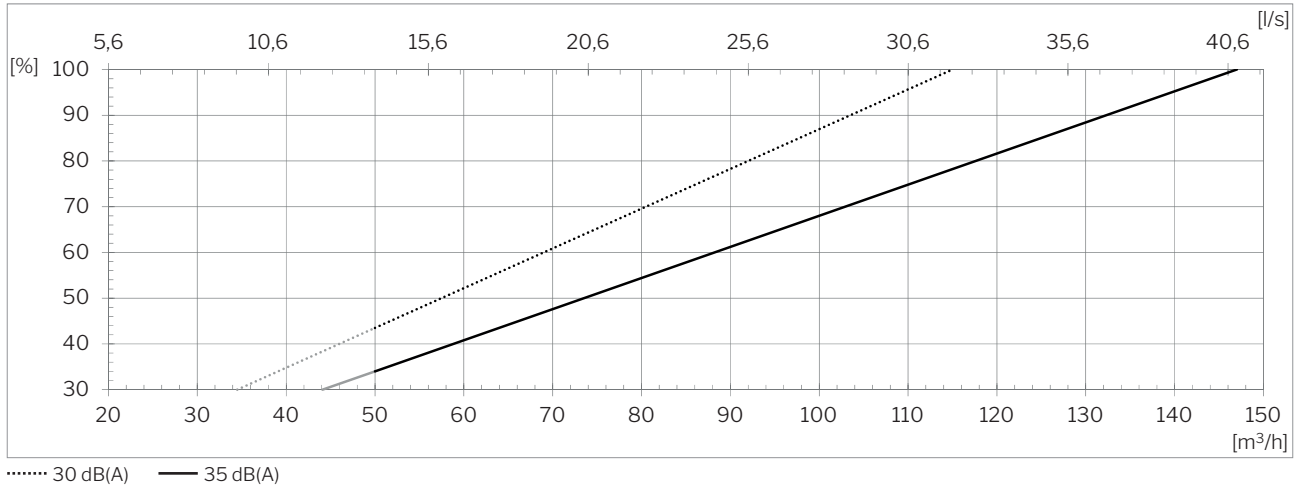

## Kapazität<sup>5</sup> mit ePM<sub>1</sub> 55% / ePM<sub>10</sub> 50% Filtern

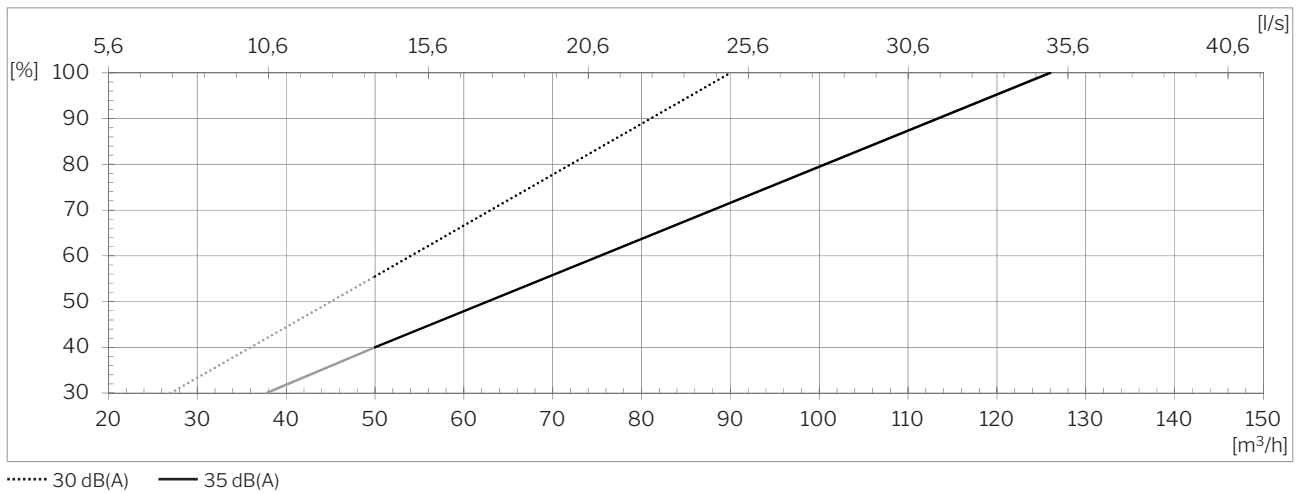

## Kapazität<sup>5</sup> mit ePM<sub>1</sub> 80% / ePM<sub>10</sub> 50% Filtern

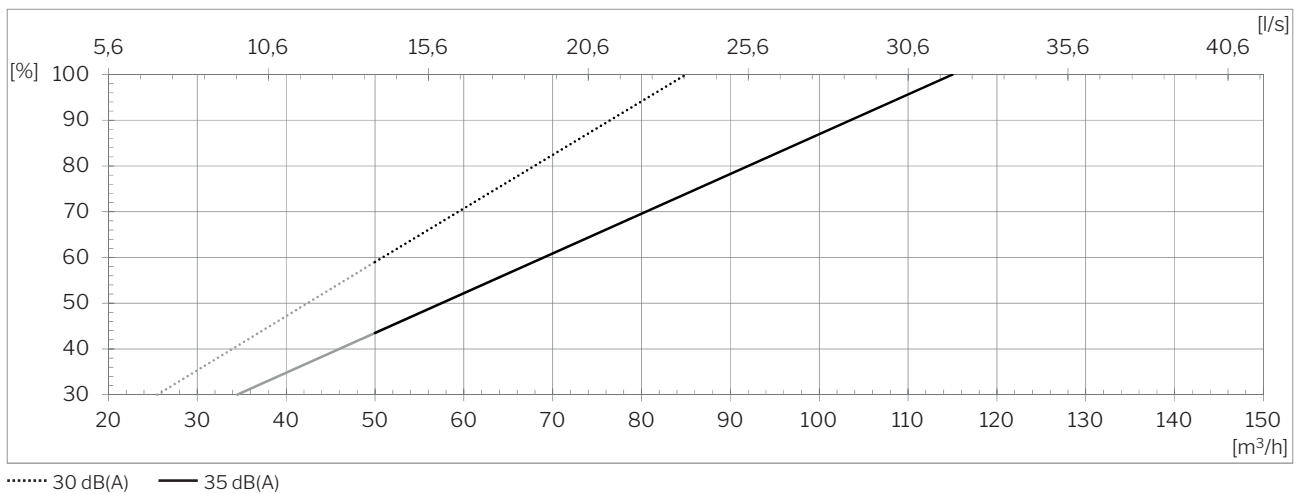

<sup>5</sup> Min. Luftmenge bei Aktivierung des Kühlmoduls: 50 m³/h.

## SFP mit ePM<sub>10</sub> 50% / ePM<sub>10</sub> 50% Filtern

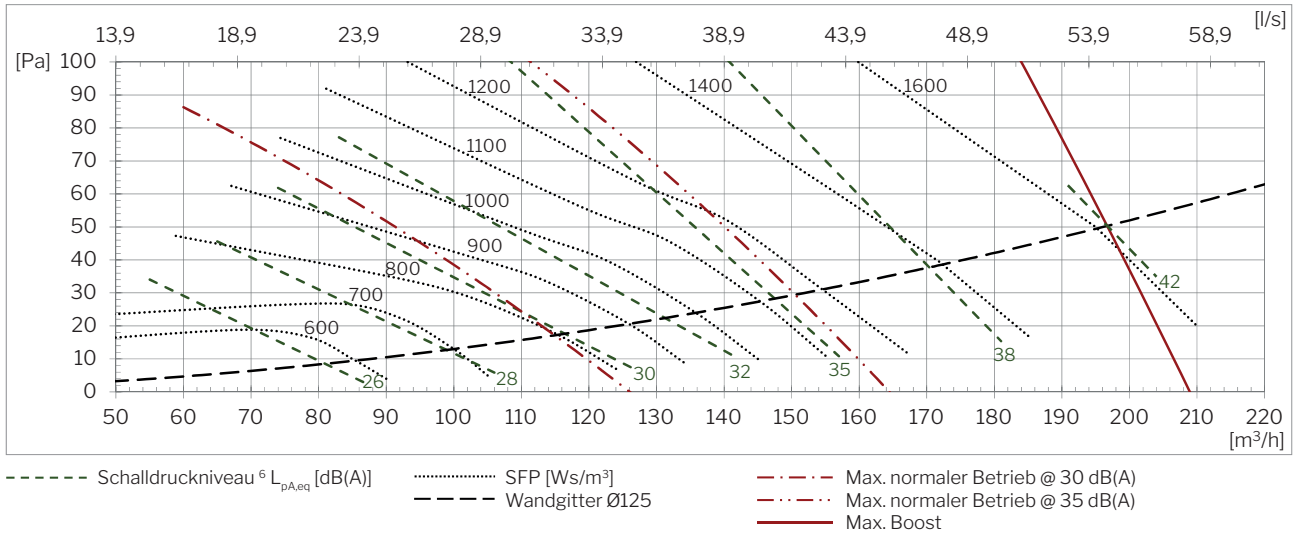

## SFP mit ePM<sub>1</sub> 55% / ePM<sub>10</sub> 50% Filtern

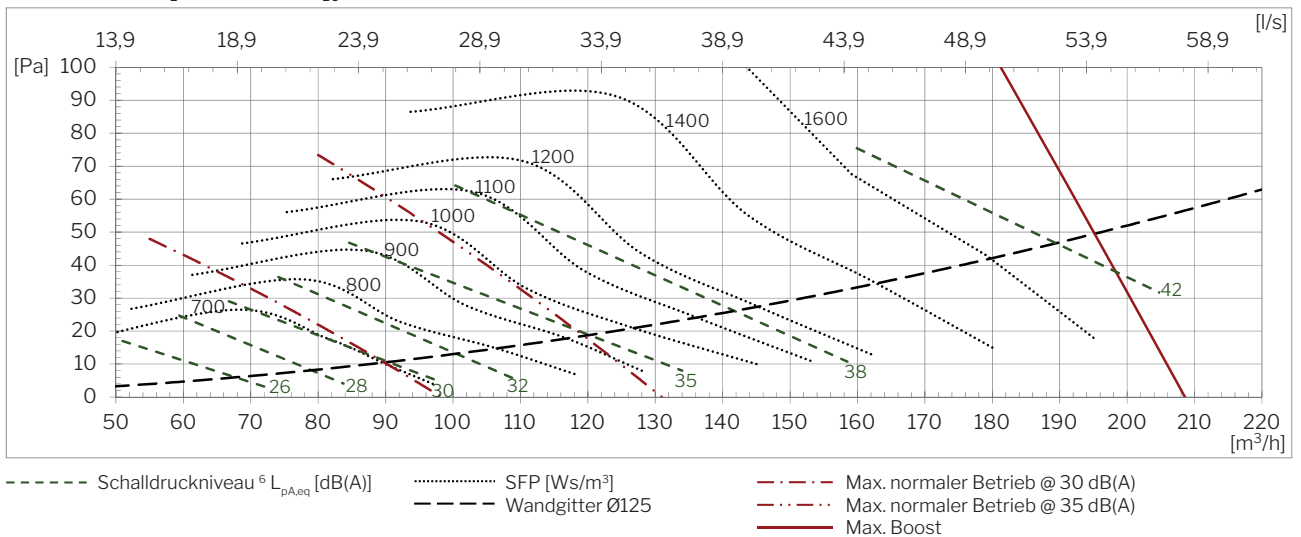

## SFP mit ePM<sub>1</sub> 80% / ePM<sub>10</sub> 50% Filtern:

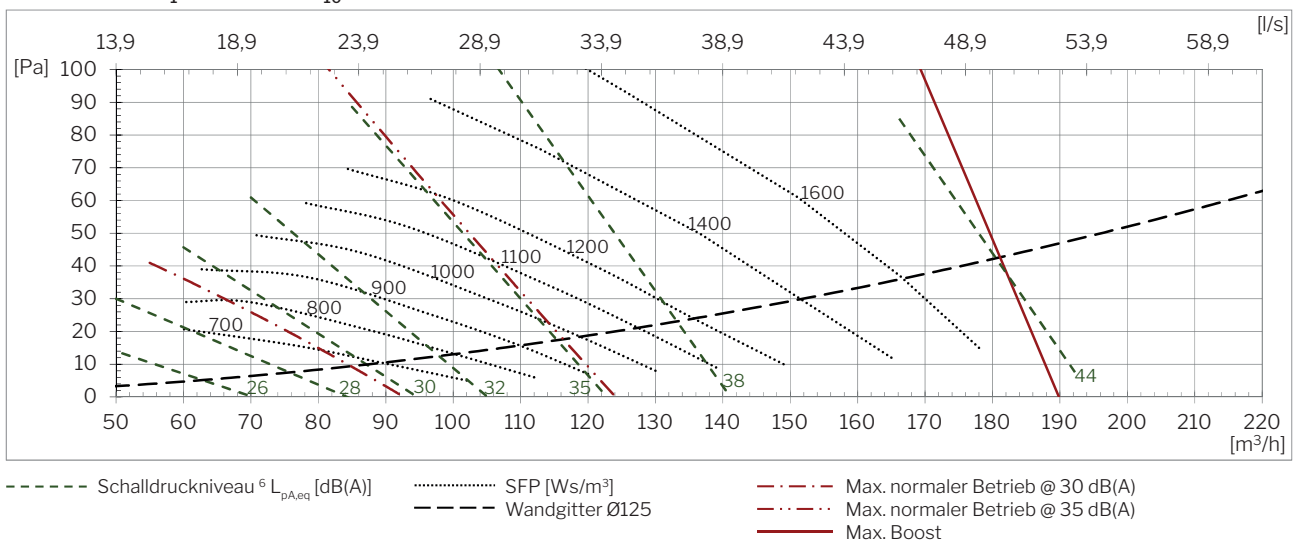

<sup>6</sup> Das Schalldruckniveau L<sub>pA,eq</sub> wurde in einer Höhe von 1,2 m über dem Boden und einem waagerechten Abstand von 1 m vom Gerät gemessen.

## Schalldruck $L_{pA,eq}$ gem. Airmaster Referenzsituation

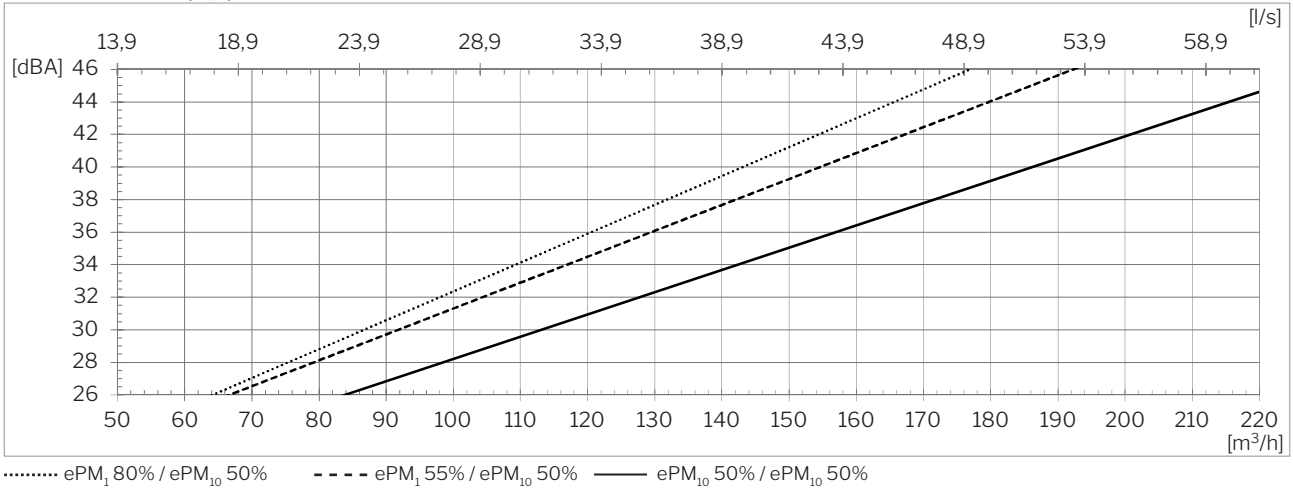

## Temperatureffizienz gem. EN 308

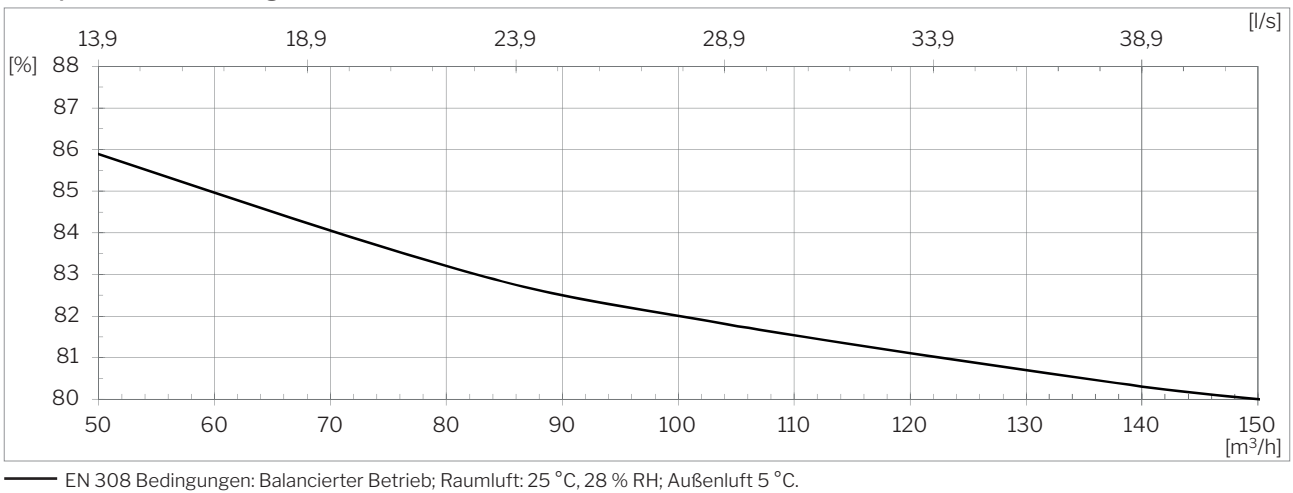

## Leistungsaufnahme

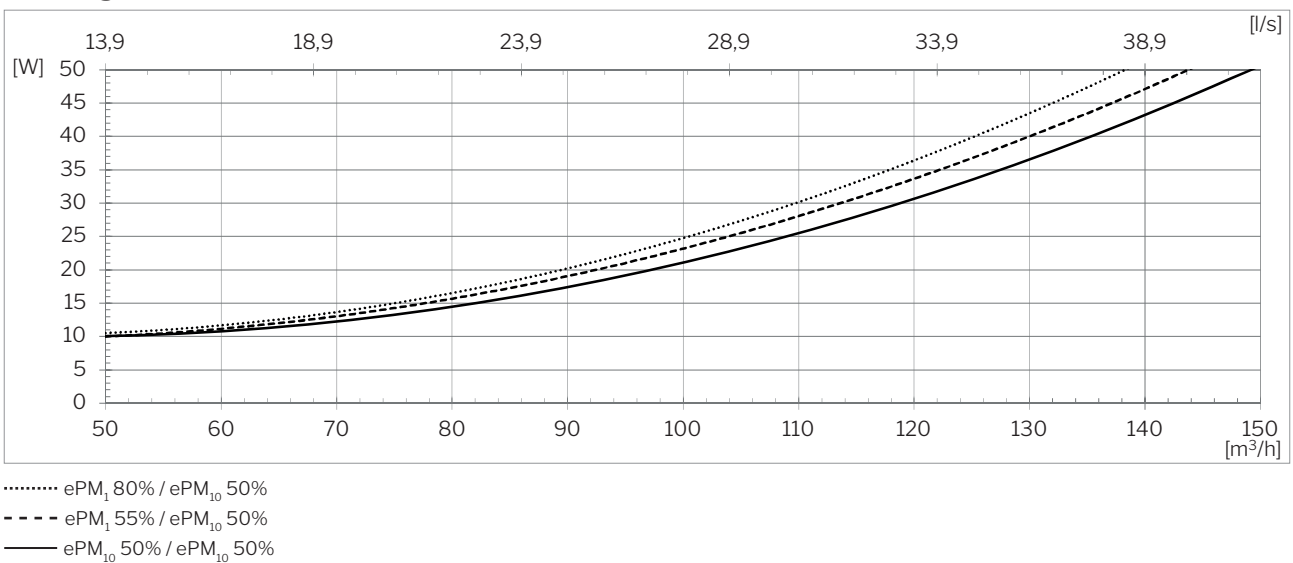

<sup>7</sup> Der Schalldruck  $L_{pA,eq}$  wurde in einer Höhe von 1,2 m über dem Boden und einem waagerechten Abstand von 1 m vom Gerät gemessen.

## SFP<sup>8</sup>

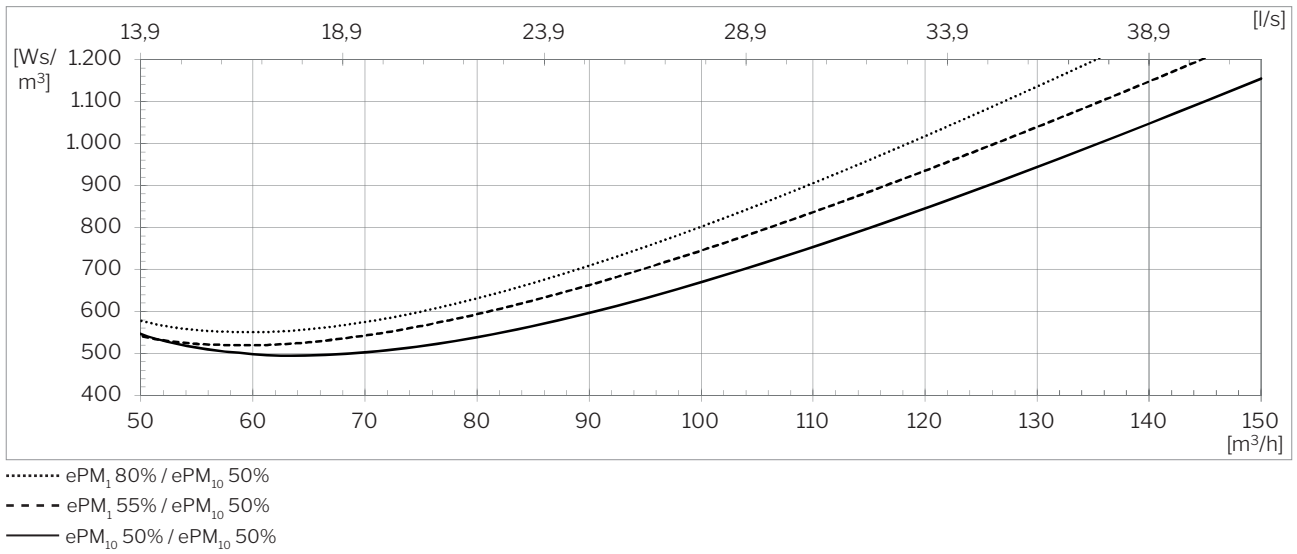

<sup>8</sup> Bei der SFP-Berechnung wurde die Leistungsaufnahme für den Betrieb der Ventilatoren, nicht aber für die Steuerung, die Bedienung usw., angewandt.

Wurfweite<sup>9</sup> 0,2 m/s)

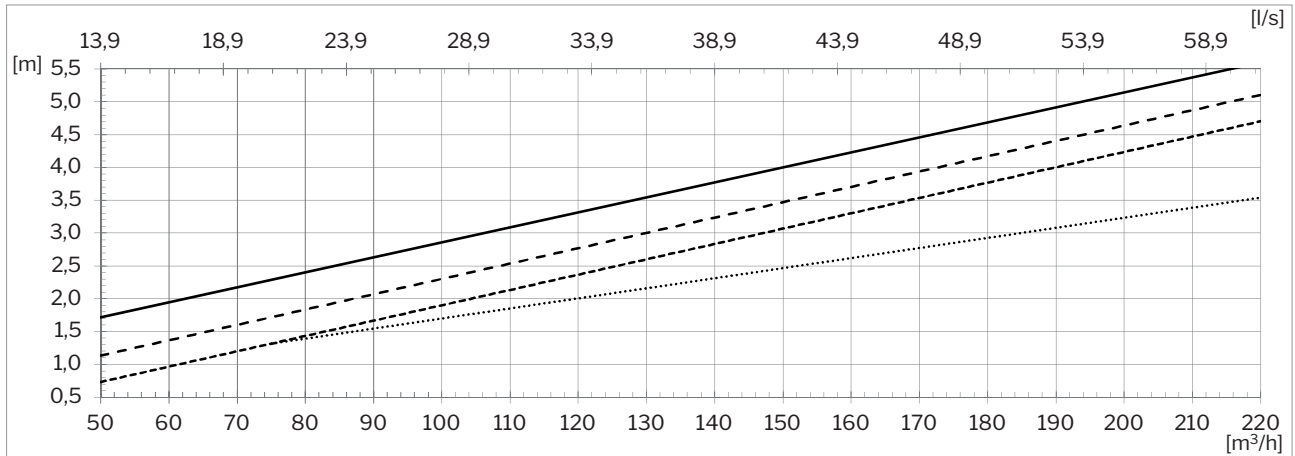

— Kleine Zuluftdiffusoröffnung; Lamellen auf 30°.  
 - - - - - Kleine Zuluftdiffusoröffnung; Lamellen auf 45°.

- - - - - Große Zuluftdiffusoröffnung; Lamellen auf 45°.  
 ..... Große Zuluftdiffusoröffnung; Lamellen auf 60°.

## Kleine und große Zuluftdiffusoröffnung

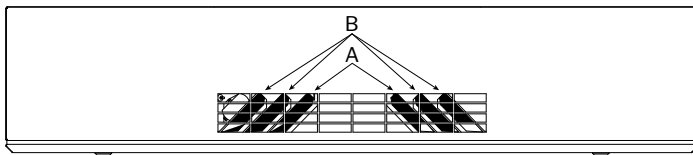

Kleine Zuluftdiffusoröffnung:  
 A ist geschlossen, B ist mit  $x^\circ$  geöffnet.

Große Zuluftdiffusoröffnung:  
 A und B sind mit  $x^\circ$  geöffnet.

Standardlieferzustand:

Kleine Zuluftdiffusoröffnung; Lamellen auf 45°.

Wurfweite und Verteilung, von oben gesehen.

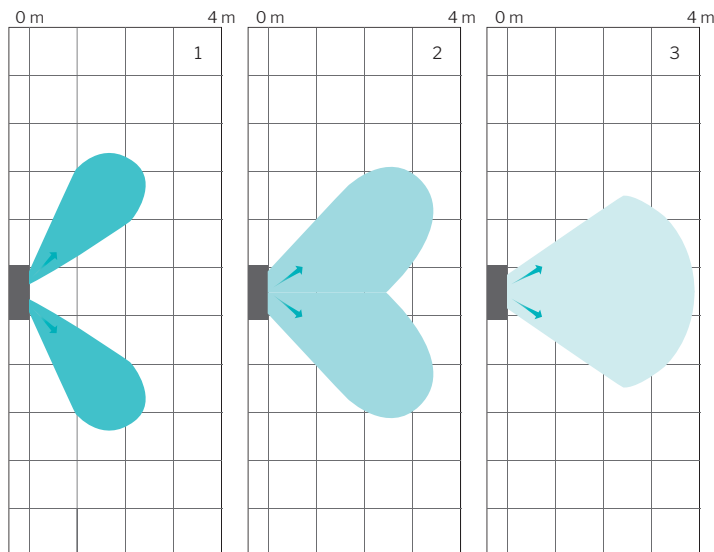

Das Lüftungsgerät verteilt die Zuluft unterschiedlich, abhängig von der Lamelleneinstellung.

Die Illustrationen stellen die Luftverteilung und diewurfweite für eine Luftmenge von für 147 m³/h bei verschiedenen Lamelleneinstellungen dar:

1. Große Zuluftdiffusoröffnung; Lamellen auf 60°.
2. Kleine Zuluftdiffusoröffnung; Lamellen auf 45°.
3. Kleine Zuluftdiffusoröffnung; Lamellen auf 30°.

Eine Änderung der Luftmenge hat zusätzlichen Einfluss auf die Wurfweite.

Wurfweite, von der Seite gesehen.

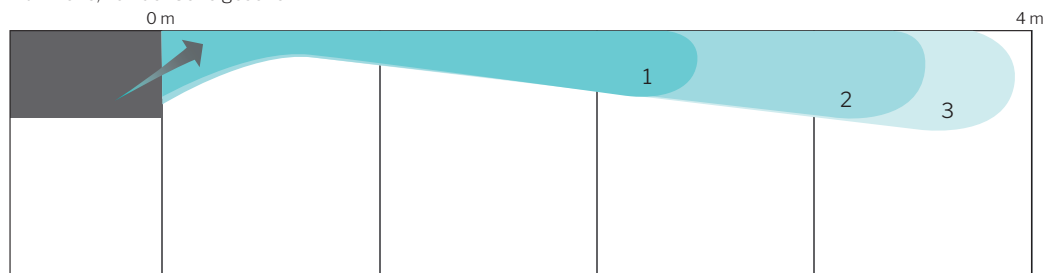

<sup>9</sup> Die Wurfweite wurde mit 2 °C unterkühlter Zuluft gemessen.

## Versionsübersicht

### AM 150 mit CC 150 (Komfortkühlmodul (Comfort Cooling Module))

Platzierung Fortluft / Außenluft  
» Hinten (**H**orizontal)

Platzierung Zuluft / Abluft  
» Untern (**B**ottom)  
» Kanalgeführte Zuluft (**D**ucted Inlet)  
» Kanalgeführte Abluft (**D**ucted Extract)

Befestigung  
» Wand-/Deckenhalter

H BB - CC

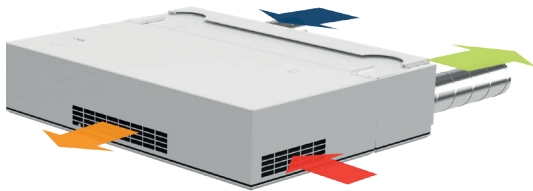

H BDE - CC

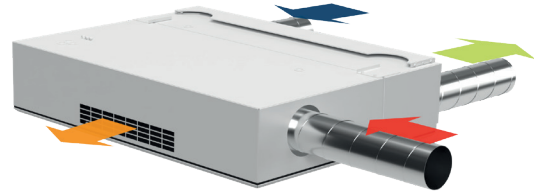

H DIB - CC<sup>10</sup>



H DIDE - CC<sup>10</sup>

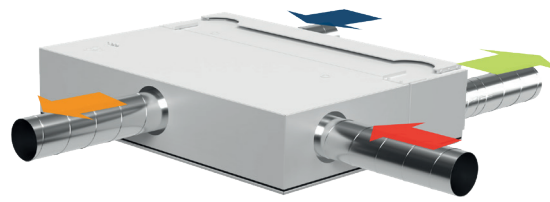

## Standard und Option

Gegenstromwärmetauscher (PET)	x
Enthalpie-Gegenstromwärmetauscher (Polymermembran)	o
Kombinations-Gegenstromwärmetauscher (Polymermembran)	o
Motorisierte Bypassklappe	x
Motorisierte Außenluftklappe	x
Motorisierte Fortluftklappe	x
Elektrisches Heizregister/VPH <sup>11</sup>	•
Kondensatpumpe	•
PIR/Bewegungssensor (wandmontiert)	•
PIR/Bewegungssensor (eingebaut)	•
CO <sub>2</sub> -Sensor (wandmontiert)	•
CO <sub>2</sub> -Sensor (eingebaut)	•
TVOC-Sensor (eingebaut)	•
CO <sub>2</sub> /TVOC-Sensor (eingebaut)	•
Hygrostat (wandmontiert)	o
Energiezähler	•
Zuluftfilter ePM <sub>10</sub> 50%	•

Zuluftfilter ePM <sub>1</sub> 55%	•
Zuluftfilter ePM <sub>1</sub> 80%	o
Abluftfilter ePM <sub>10</sub> 50%	x
Leuchtdiode (Indikation Betriebszustand)	x
Komfortkühlmodul	•
Wand-/Deckenhalter	•
Deckenrahmen	•
Bedieneinheit Taster	•
Bedienpaneel Viva	•
Bedienpaneel Orbit	•
Airmaster Airlinq® Online	•
Airlinq® Online API	•
Airlinq® BMS	•
LON® Modul	o
KNX® Modul	o
MODBUS® RTU RS485 Modul	•
BACnet™ MS/TP Modul	•
BACnet™ /IP Modul	•

X: Standard    •: Option    o: Spezialware (kein Lagerartikel)

<sup>10</sup> Spezialware

<sup>11</sup> Virtuelle Vorwärme (Virtual PreHeat)

## Prinzipdiagramm

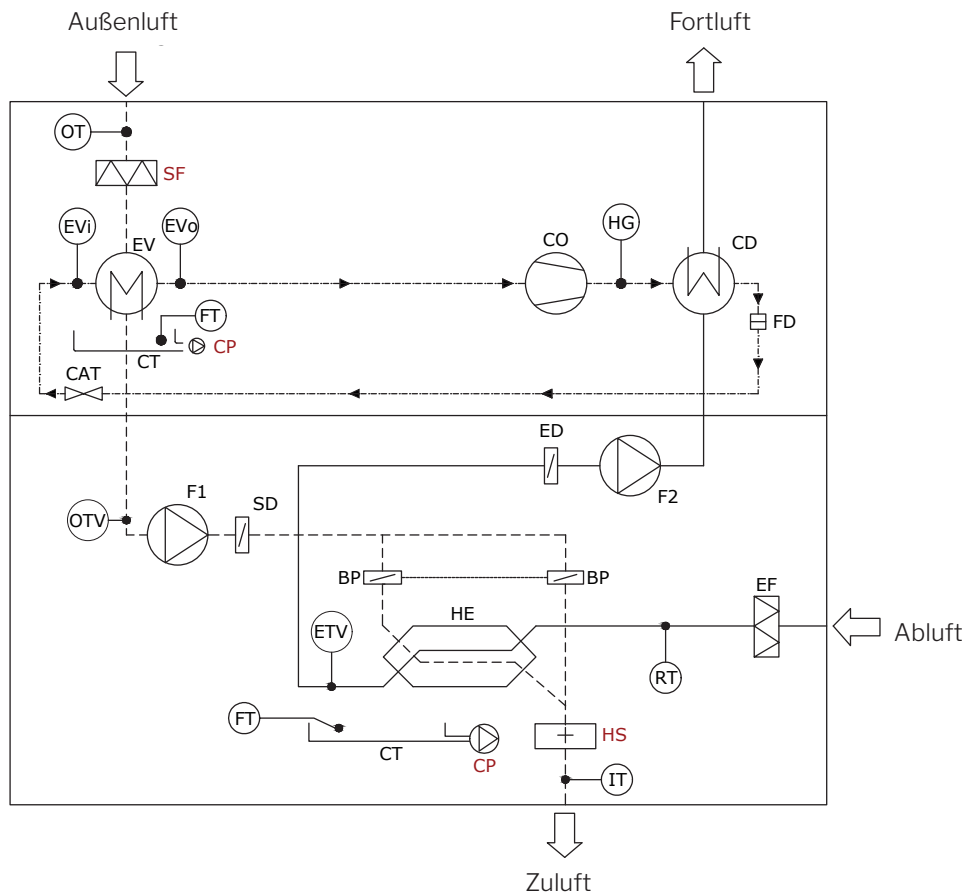

### Komponenten

BP	Bypassklappe (motorgesteuert)	EV	Verdampfer	HS	Elektrisches Heizregister (Option)
CAT	Kapillarrohr	EVi	Temperaturfühler, Verdampfer Eingang	IT	Zulufttemperaturfühler
CD	Kondensator	EVo	Temperaturfühler, Verdampfer Ausgang	OT	Außentemperaturfühler
CO	Kompressor, invertergesteuert	FD	Trockenfilter	OTV	Außentemperaturfühler Lüftungsgerät
CP	Kondensatpumpe (Option)	FT	Schwimmer	RT	Raumlufttemperaturfühler
CT	Kondensatwanne	F1	Zuluftventilator	SD	Zuluftklappe (motorgesteuert)
ED	Fortluftklappe (motorgesteuert)	F2	Abluftventilator	SF	Zuluftfilter (Option)
EF	Abluftfilter	HE	Gegenstromwärmetauscher		
ETV	Fortlufttemperaturfühler Lüftungsgerät	HG	Temperaturfühler, Heissgas		